

Kompaktowa prowadnica SSR z zintegrowanym koszykiem kulkowym

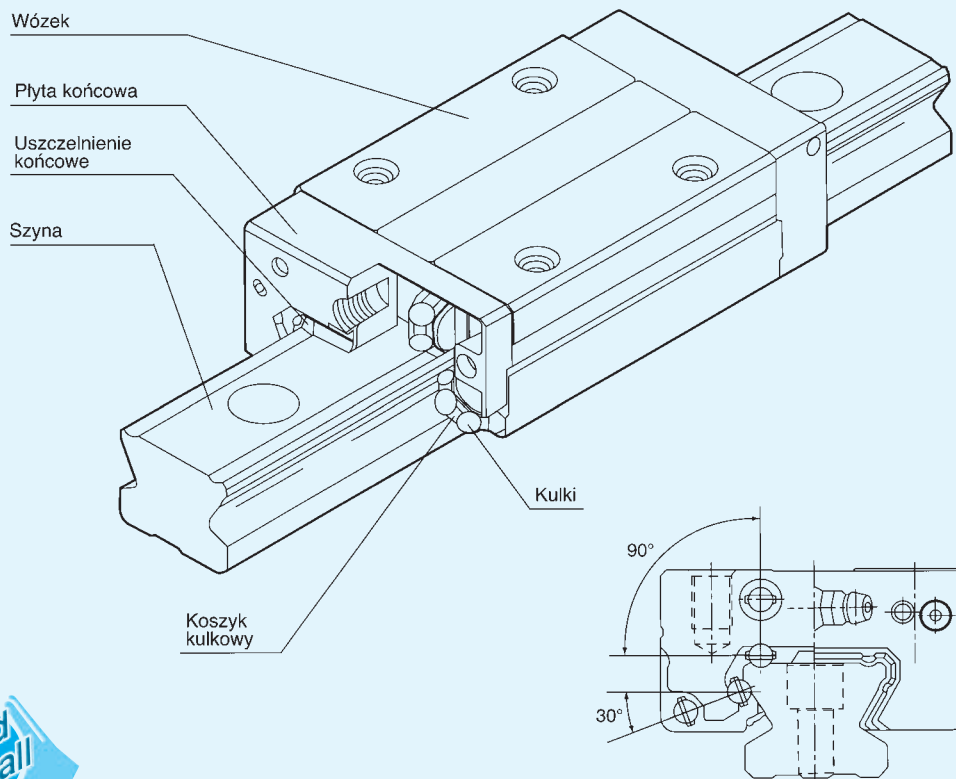

Rys. 1 Przekrój typu SSR-XW

Nowo opracowane kompaktowe wózki serii SSR z zintegrowanym koszykiem kulkowym poruszają się szczególnie cicho i równomiernie oraz nie wymagają częstego serwisowania podczas długiego okresu używania, nawet przy dużych prędkościach. Typ SSR nadaje się szczególnie do zastosowań z dużymi obciążeniami promieniowymi.

Niski poziom szumów

Koszyk kulkowy utrzymuje pomiędzy kulkami wózka stały odstęp. Typowe szумы powstające w trakcie zderzania się kulek ze sobą oraz tarcia kulek o siebie nie mają tutaj miejsca, tym samym powstawanie szumów w wózku zostało mocno ograniczone.

Serwisowanie wózków

Ponieważ pomiędzy kulkami wózka utrzymywana jest stała odległość to nie następuje tarcie kulek o siebie, będące powodem szybkiego ich zużywania się. Poza tym zmniejsza się zanieczyszczenie substancji smarującej. Kieszonki w koszyku kulkowym tworzą rezerwuary smaru, który permanentnie smaruje kulki podczas ruchu wózka. Powoduje to wydłużenie czasu ponownego smarowania wózka.

Duże prędkości i długa żywotność

W przeciwieństwie do wózków bez koszyka kulkowego znaczenie ma tutaj tylko prędkość obwodowa. Kulki są prowadzone przez elementy koszyka, przy czym materiał koszyka kulkowego dopuszcza powstawanie niewielkiej ilości ciepła, powstałego z tarcia, co umożliwia duże prędkości wózka i długą żywotność.

Optymalne warunki ruchu

Ponieważ kulki są prowadzone bardzo dokładnie przez koszyk, także przy opuszczaniu strefy obciążenia, to możliwym stało się zmniejszenie oporu przesuwnego do około 10% wartości.



Przegląd typów

SSR-XW

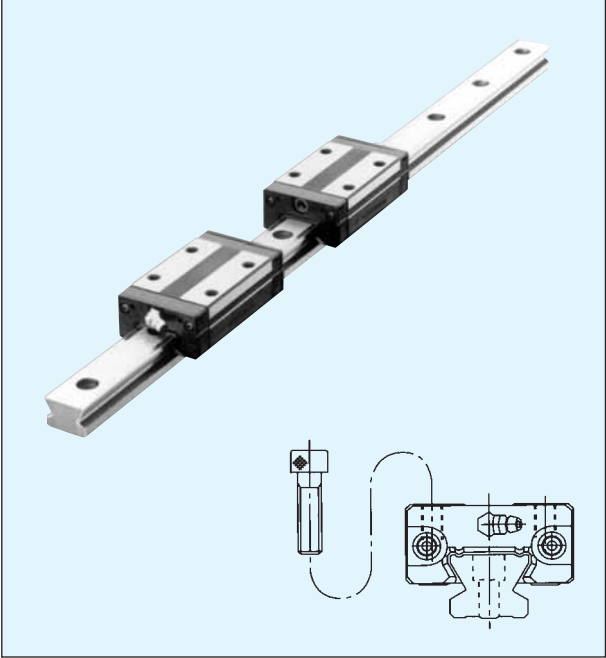

Kompaktowy wózek przystosowany do dużych obciążeń promieniowych, przy małej wysokości

SSR-XV

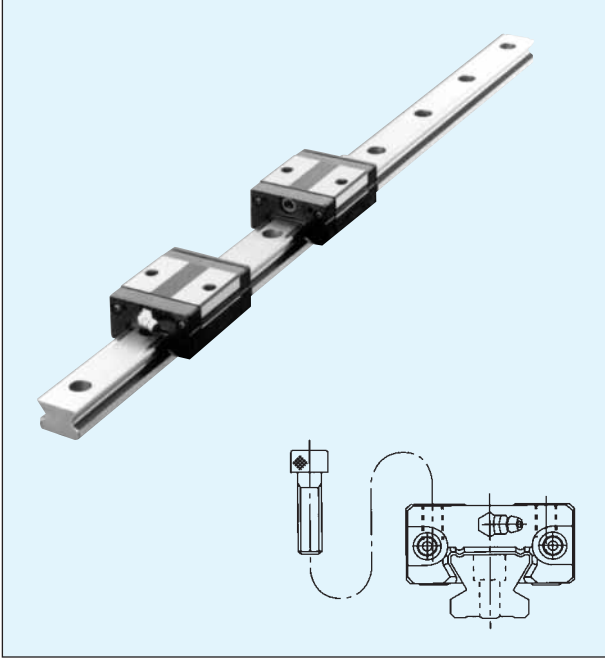

Wózek w wersji krótkiej typu SSR-XV

SSR-XTB

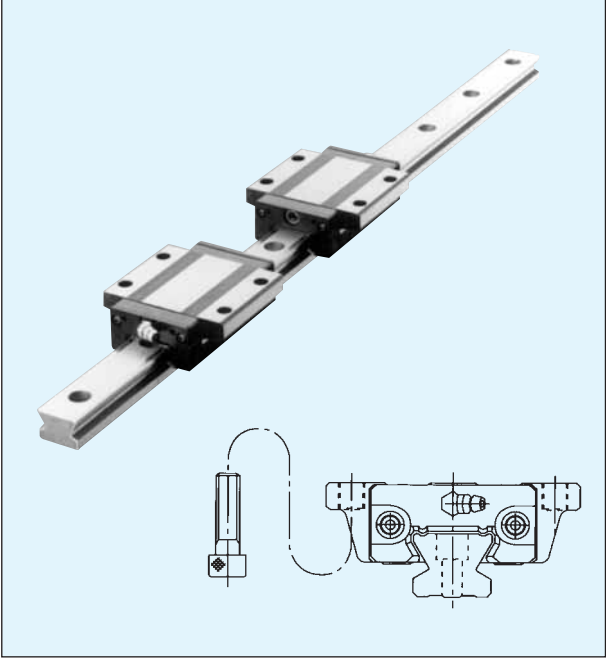

Możliwość mocowania wózka od dołu

Zakresy nośności wózków

Nośności

Wózki typu SSR mogą przenosić obciążenia radialne, odrywające i boczne. Podane w tabelach w dalszej części katalogu wartości nośności odnoszą się do nośności radialnej.

Pozostałe nośności obliczane są według tabeli 1.

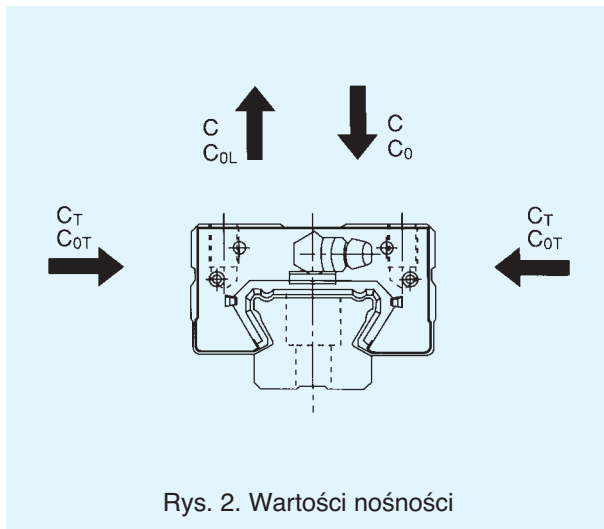

Rys. 2. Wartości nośności

Tab. 1. Stosunek nośności w przypadku SSR

Kierunek obciążenia	Nośność dynamiczna	Nośność statyczna
Radialny	C	C ₀
Odrywający	C _L = 0,50C	C _{0L} = 0,50C ₀
Boczny	C _T = 0,53C	C _{0T} = 0,43C ₀

Obciążenie równoważne

Przy jednoczesnym występowaniu obciążenia z kierunku odrywającego i bocznego oblicza się nośność wypadkową wózka typu SSR w następujący sposób:

$$P_E = X \times P_L + Y \times P_T$$

P_E : obciążenie wypadkowe (odrywające lub boczne) (N)

P_L : obciążenie odrywające (N)

P_T : obciążenie boczne (N)

X, Y : współczynnik wypadkowej (patrz tabela 2)

Tab. 2 Ekwiwalentny współczynnik wypadkowej dla typu SSR

	P _E	X	Y
P _L /P _T ≥ 1	Wypadkowa obciążenia odrywającego	1	1,155
P _L /P _T < 1	Wypadkowa obciążenia bocznego	0,866	1

Klasy dokładności

Dokładność kompaktowych przewodnic liniowych firmy THK definiowana jest, jak pokazują tabela 3 i rysunek 4, według równoległości ruchu, tolerancji pomiarowych wysokości i szerokości oraz różnicy wysokości i szerokości pomiędzy wózkami zastosowanymi na jednej szynie lub na wielu szynach zastosowanych w jednej płaszczyźnie.

Równoległość ruchu

Równoległość ruchu określa błąd równoległości obydwu płaszczyzn odniesienia, tj. płaszczyzny szyny i płaszczyzny wózka. Podczas pomiaru szyna jest przykręcana do podłoża po czym wózek jest przesuwany przez całą długość szyny.

Odchyłka wysokości M pomiędzy parami

Odchyłka wysokości M pomiędzy parami jest różnicą pomiędzy najmniejszą a największą wartością wysokości M, pomierzoną na wszystkich wózkach zamontowanych w jednej płaszczyźnie.

Odchyłka szerokości W_2 pomiędzy parami

Odchyłka szerokości W_2 pomiędzy parami jest różnicą najmniejszej i największej wartości szerokości W_2 , pomierzoną na każdym wózku zamontowanym na tej samej szynie.

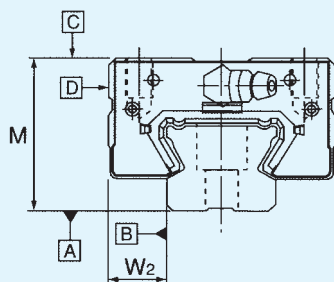

Rys. 3 Płaszczyzny odniesienia

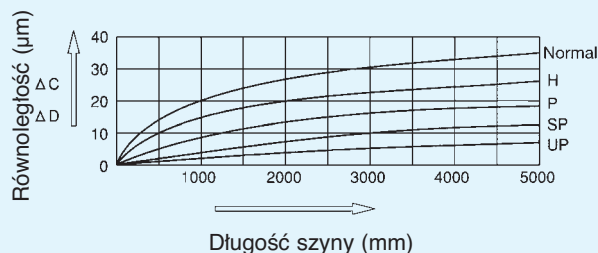

Rys. 4 Równoległość i długość szyny

Tab. 3 Klasy dokładności

Typ	Klasa dokładności	Normalna	Wysoka	Precyzyjna	Super precyzyjna	Ultra precyzyjna
SSR 15X 20X	Oznaczenie	—	H	P	SP	UP
	Tolerancja wysokości M	±0,1	±0,03	0 -0,03	0 -0,015	0 -0,008
	Odchyłka wysokości M pomiędzy parami	0,02	0,01	0,006	0,004	0,003
	Tolerancja szer. W_2	±0,1	±0,03	0 -0,03	0 -0,015	0 -0,008
	Odchyłka szer. W_2 pomiędzy parami	0,02	0,01	0,006	0,004	0,003
	Równoległość powierzchni [C] do [A]	Δ C (według rys. 5)				
	Równoległość powierzchni [D] do [B]	Δ D (według rys. 5)				
SSR 25X 30X 35X	Oznaczenie	—	H	P	SP	UP
	Tolerancja wysokości M	±0,1	±0,04	0 -0,04	0 -0,02	0 -0,01
	Odchyłka wysokości M pomiędzy parami	0,02	0,015	0,007	0,005	0,003
	Tolerancja szer. W_2	±0,1	±0,04	0 -0,04	0 -0,02	0 -0,01
	Odchyłka szer. W_2 pomiędzy parami	0,03	0,015	0,007	0,005	0,003
	Równoległość powierzchni [C] do [A]	Δ C (według rys. 5)				
	Równoległość powierzchni [D] do [B]	Δ D (według rys. 5)				

Klasy naprężenia wstępnego

W tabeli 4 podano klasy naprężenia wstępnego z odpowiednim luzem radialnym. Systemy z naprężeniem wstępnym posiadają negatywny luz radialny.

Tab. 4. Klasy naprężenia wstępnego Jednostki: μm

Wielkość	C1	normalna
SSR15X	-10~-4	-4~+2
SSR20X	-12~-5	-5~+2
SSR25X	-15~-6	-6~+3
SSR30X	-18~-7	-7~+4
SSR35X	-20~-8	-8~+4

Uszczelnienie

Uszczelnienie końcowe

W standardzie.

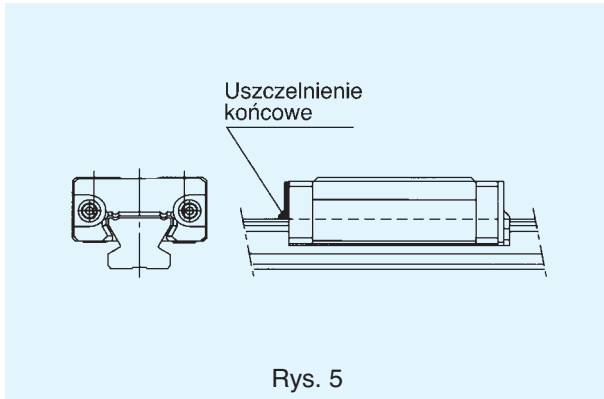

Rys. 5

Zgarniacz metalowy

Zgarniacz metalowy ochrania wnętrze wózka przed gorącymi wiórami i innymi cząstkami

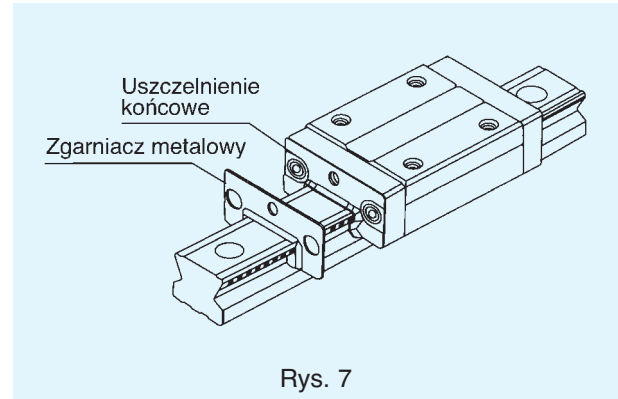

Rys. 7

Uszczelnienie podwójne

Dla wzmocnionej ochrony przed kurzem dostępne jest opcjonalne uszczelnienie podwójne.

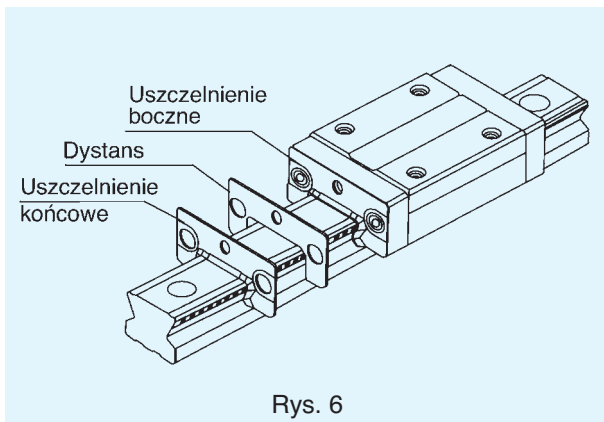

Rys. 6

Uszczelnienie boczne.

Stosuje się w celu poprawy dolnej części wózka.

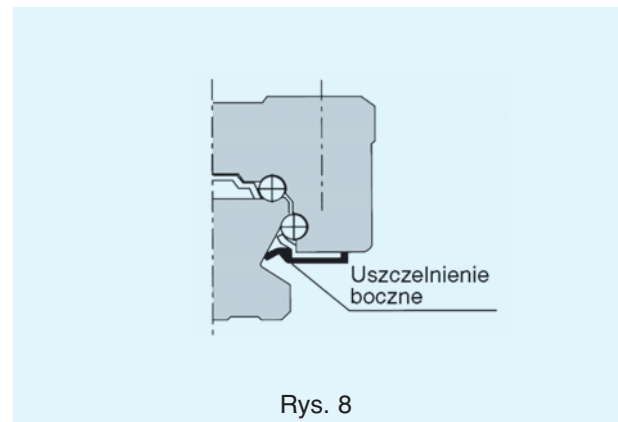

Rys. 8

Kontaktowy zgarniacz lamelowy LaCS

W odróżnieniu do zgarniacza metalowego zgarniacz LaCS przylega bardzo mocno do szyny i zbiera najdrobniejsze cząstki chroniąc w ten sposób wnętrze wózka. (patrz rozdział dotyczący zgarniacza LaCS). Dopuszczalna temperatura pracy: $-20\sim+80^{\circ}\text{C}$.

Tab. 5 Opory ruchowe LaCS¹⁾ Jednostka: N

Typ wózka	Opór ruchowy
SSR15X	5,9
SSR20X	6,9
SSR25X	8,1
SSR30X	12,8
SSR35X	15,1

¹⁾ Opór ruchowy odnosi się tylko do LaCS.
Pytania o maks. prędkości prosimy kierować do

Oznaczenie uszczelnienia

W numerze zamówieniowym należy podawać pożądane uszczelnienie wózka.

Tab. 6 Oznaczenie uszczelnienia

Symbol	Opis uszczelnienia
UU	Z obustronnym uszczelnieniem końcowym
SS	Z uszczelnieniami końcowymi i bocznymi
DD	Z uszczelnieniem podwójnym końcowym i bocznym
ZZ	Z uszczelnieniami końcowymi i bocznymi wraz ze zgarniaczem metalowym
KK	Uszczelnienie podwójne końcowe i boczne wraz ze zgarniaczem metalowym
SSHH	Uszczelnienie końcowe i boczne oraz LaCS
DDHH	Uszczelnienie podwójne końcowe i boczne oraz LaCS
ZZHH	Uszczelnienie końcowe i boczne ze zgarniaczami metalowymi i LaCS
KKHH	Uszczelnienie podwójne końcowe i boczne ze zgarniaczami metalowymi i LaCS

Długość całkowita wózka może się zmieniać w zależności od zastosowanego uszczelnienia. Patrz tab. 7 z podanymi zmianami długości L wózka

Tab. 7 Całkowita długość wózka z uszczelnieniami

Jednostka: (mm)

Typ wózka	UU	SS	DD	ZZ	KK	SSH	DDH	ZZH	KKH
SSR 15XVY	40,3	40,3	46,1	44,9	50,7	59,5	65,3	60,7	66,5
SSR 15XWY/XTBY	56,9	56,9	62,7	61,5	67,3	76,1	81,9	77,3	83,1
SSR 20XV	47,7	47,7	54,6	53,4	60,3	67,7	74,6	70,1	77
SSR 20XW/XTB	66,5	66,5	73,4	72,2	79,1	86,5	93,4	88,9	95,8
SSR 25XVY	60	60	67,4	65,7	73,1	80	87,4	82,4	89,8
SSR 25XWY/XTBY	83	83	90,4	88,7	96,1	103	110,4	105,4	112,8
SSR 30XW	97	97	105,1	102,7	110,7	121	129,1	123,4	131,5
SSR 35XW	110,9	110,9	119,9	117,7	126,7	136,9	145,9	139,3	148,3

Opór ruchowy uszczelnień

Wartości maksymalne oporu ruchowego wózka z uszczelnieniami końcowymi są podane w tabeli 8. Przy tych wartościach uszczelnienia są lekko natłuszczone.

Tab. 8 Max. opory ruchowe uszczelnienia

Jednostka: N

Typ wózka	Opór ruchowy uszczelnienia
SSR15X	2,0
SSR20X	2,6
SSR25X	3,5
SSR30X	4,9
SSR35X	6,3

System smarowania QZ

Patrz specjalny rozdział „System smarowania QZ“

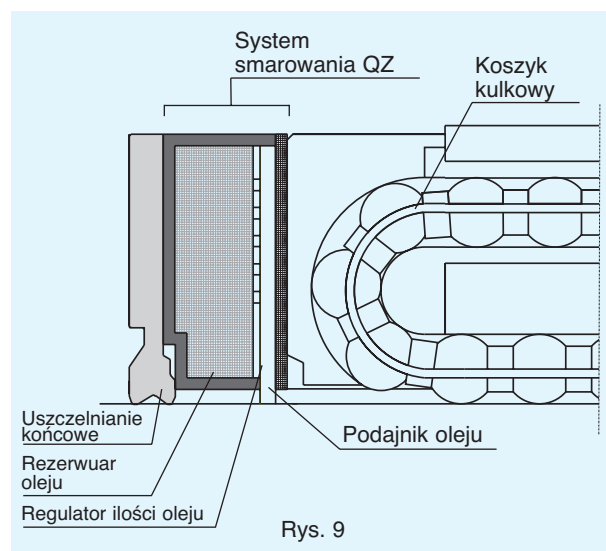

Tab. 9 Całkowita długość wózka z uszczelnieniami i QZ

Jednostka: (mm)

Typ wózka	QZUU	QZSS	QZDD	QZZZ	QZKK	QZSSH	QZDDH	QZZZH	QZKHH
SSR 15XVY	59,3	59,3	65,1	62,7	68,5	75,5	81,3	76,7	82,5
SSR 15XWY/XTBY	75,9	75,9	81,7	79,3	85,1	92,1	97,9	93,3	99,1
SSR 20XV	66,2	66,2	73,1	72,1	79	83,7	90,6	86,1	93
SSR 20XW/XTB	85	85	91,9	90,9	97,8	102,5	109,4	104,9	111,8
SSR 25XVY	82,6	82,6	90	88,4	95,8	100	107,4	102,4	109,8
SSR 25XWY/XTBY	105,6	105,6	113	111,4	118,8	123	130,4	125,4	132,8
SSR 30XW	119,7	119,7	127,8	125,4	133,4	141	149,1	143,4	151,5
SSR 35XW	134,3	134,3	143,3	141,3	150,3	156,9	165,9	159,3	168,3

Specjalne mieszki osłaniające dla typu SSR

Wymiary mieszkań osłaniających (typoszereg JSSR-X) dla typu prowadnicy SSR podano poniżej. Przy zamawianiu prosimy podać odpowiedni numer zamówieniowy.

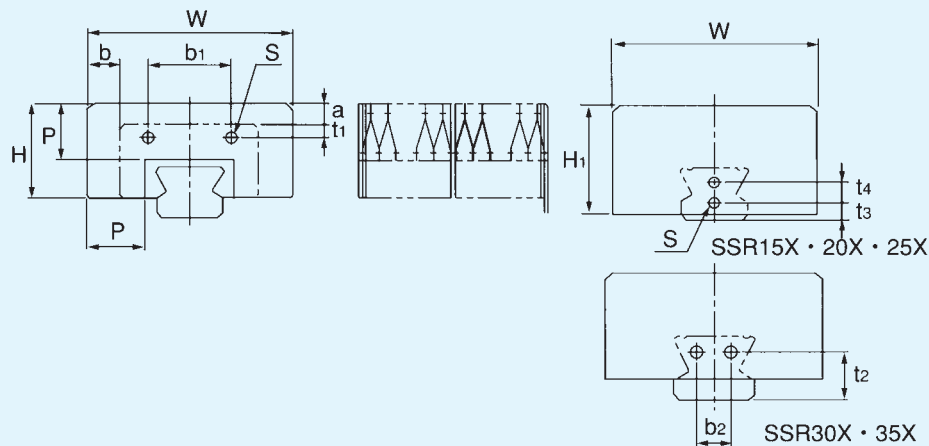

Tab. 10 Wymiary mieszkań

Jednostka: mm

Mieszek	Wymiary											Wymiary śruby			A $\frac{L_{max}}{L_{min}}$	Typ prowadnicy
	W	H	H ₁	P	b ₁	t ₁	b ₂	t ₂	t ₃	t ₄	S	a	b			
JSSR15X	51	24	26	15	20,5	4,7	—	—	8	—	M3 × 5l	5	8,5	5	SSR15X	
JSSR20X	58	26	30	15	25	4,2	—	—	6	6	M3 × 5l	4	8	5	SSR20X	
JSSR25X	71	33	38	20	29	5	—	—	6	7	M3 × 5l	7	11,5	7	SSR25X	
JSSR30X	76	37,5	37,5	20	35	9	12	17	—	—	M4 × 6l	3	8	7	SSR30X	
JSSR35X	84	39	39	20	44	7	14	20	—	—	M5 × 10l	2	7	7	SSR35X	

Uwaga: 1. Jeżeli mieszek osłaniający jest przeznaczony do zabudowy innej niż pozioma, należy podać ten fakt podczas zamawiania jako, że zmieniają się parametry rozciągania mieszka.

2. Przy wersji mocowania mieszka z obydwu stron wózek dostarczany jest bez smarownicy.

Numer zamówieniowy

JSSR35X - 60/420

Długość mieszka $\left(\begin{array}{l} \text{w stanie złożonym} \\ \text{w stanie rozłożonym} \end{array} \right)$
 Symbol wielkości

Mieszki obliczane są w następujący sposób:

$$L_{min} = \frac{S}{(A-1)} \quad S: \text{długość skoku (mm)}$$

$$L_{max} = L_{min} \times A \quad A: \text{współczynnik rozciągliwości}$$

Wskazówki montażowe

Dla szybkiego i precyzyjnego montażu prowadnic odpowiednie powierzchnie dotykowe powinny być wykonane z występami, do których dosunięte mogą zostać wózki i szyny. Wielkość tych występów określona jest w tabeli 11. Zaokrąglenia występów powinny być wykonane w taki sposób, by nie doszło do dotyku krawędzi wózka lub szyny i muszą być mniejsze niż podane w tab. 11 wartości maksymalne zaokrąglenia.

Prosimy uważać na elementy z tworzywa sztucznego wystające poza wymiar D. Stykanie się tych części z płaszczyznami jest niedozwolone.

- Koszyk kulkowy jest zbudowany z specjalnego tworzywa sztucznego (maks. temperatura zastosowania 80°C)
- Wózki zawierają w sobie precyzyjne elementy wykonane z tworzywa sztucznego. Nie należy dopuszczać do mocnych uderzeń w wózek.
- Jeżeli warunki zastosowania odbiegają od rozwiązań standardowych serwis aplikacyjny THK stoi do Państwa dyspozycji.

Tab. 11 Wielkości występów i zaokrąglenia

Typ wózka	Promień zaokrąglenia $r_{(max.)}$	Wysokość występu dla szyny H_1	Wysokość występu dla wózka H_2	E	D
SSR15X	0,5	3,8	5,5	4,5	0,3
SSR20X	0,5	5	7,5	6	0,3
SSR25X	1,0	5,5	8	6,8	0,4
SSR30X	1,0	8	11,5	9,5	0,4
SSR35X	1,0	9	16	11,5	0,4

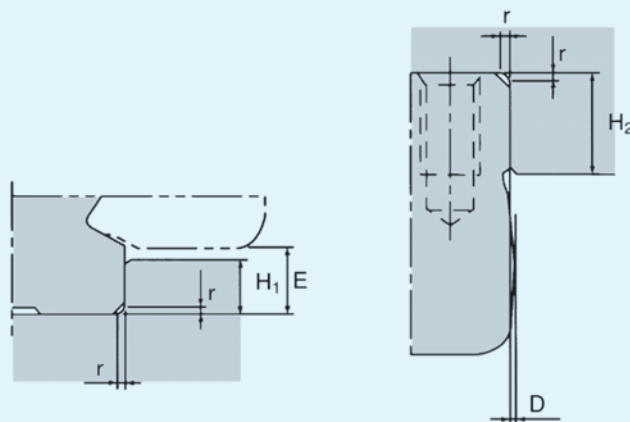

Rys. 10

Długości standardowe i maksymalne szyn

Długości standardowe i maksymalne szyn podane są w tabeli 12.

W przypadku długości szyn przekraczających długość maksymalną, szyny wykonywane są w wersji dotykowej. Przy długościach niestandardowych należy wziąć pod uwagę wielkość G.

Jeżeli wielkość ta jest przekraczana szyna po monta-

żu ma tendencję do niestabilności, przez co dokładność końca szyny może być zachwiana.

Podczas zamawiania szyny składającej się z wielu części należy podawać całkowitą długość szyny. Szyny w wersji dotykowej mają połączenia wykonane w technice iskrowej, a tylko obydwie końce mają fazowane krawędzie.



Tab. 12 Standardowe i maksymalne długości szyn

Wielkość	SSR15X	SSR20X	SSR25X	SSR30X	SSR35X
Długość standardowa szyny (L_0)	160	220	220	280	280
	220	340	340	360	360
	280	440	440	440	440
	340	460	460	520	520
	400	520	520	600	600
	460	580	580	680	680
	520	640	640	760	760
	580	700	700	840	840
	640	760	760	920	920
	700	820	820	1000	1000
	760	940	940	1080	1080
	820	1000	1000	1160	1160
	940	1060	1060	1240	1240
	1000	1120	1120	1320	1320
	1060	1180	1180	1400	1400
	1120	1240	1240	1480	1480
	1180	1300	1300	1560	1560
	1240	1360	1360	1640	1640
	1300	1420	1420	1720	1720
	1360	1480	1480	1800	1800
	1420	1540	1540	1880	1880
	1480	1600	1600	1960	1960
	1540	1660	1660	2040	2040
		1720	1720	2120	2120
		1780	1780	2200	2200
		1840	1840	2280	2280
	1900	1900	2360	2360	
	1960	1960	2440	2440	
	2020	2020	2520	2520	
	2080	2080	2600	2600	
	2140	2140	2680	2680	
		2200	2760	2760	
		2260	2840	2840	
		2320	2920	2920	
		2380			
		2440			
F	60	60	60	80	80
G	20	20	20	20	20
Dł. max	2500 (1240)	3000 (1480)	3000 (2020)	3000 (2520)	3000 (2520)

Uwaga: Jeżeli w układzie nie można zastosować szyn w wersji dotykowej prosimy o zwrócenie się do THK lub Hennlich sp. z o.o.

Wartości w nawiasach odnoszą się do szyn wykonanych ze stali nierdzewnej.

SSR-XW

Typ standardowy

SSR-XWM

Typ nierdzewny¹⁾

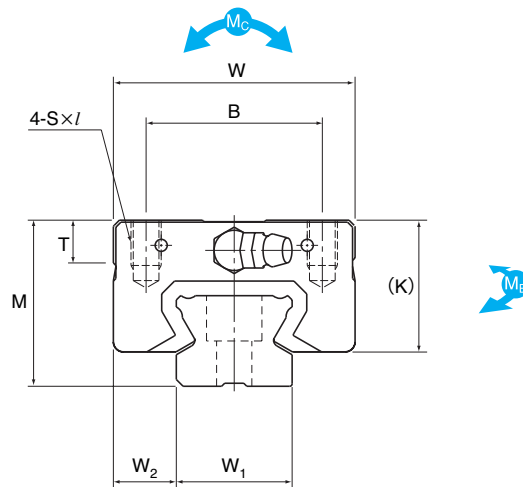

Typ wózka	Wymiary zew.			Wymiary wózka										
	wys. M	szer W	dług. L	B	C	S × l	L ₁	T	K	N	E	f ₀	e ₀	D ₀
SSR15XWY SSR15XWMY ¹⁾	24	34	56,9	26	26	M4×7	39,9	6,5	19,5	4,5	5,5	2,7	4,5	3
SSR20XW SSR20XWM ¹⁾	28	42	66,5	32	32	M5×8	46,6	8,2	22	5,5	12	2,8	5,2	3
SSR25XWY SSR25XWMY ¹⁾	33	48	83	35	35	M6×9	59,8	8,4	26,2	6	12	3,3	7	3
SSR30XW SSR30XWM ¹⁾	42	60	97	40	40	M8×12	70,7	11,3	32,5	8	12	4,5	7,6	4
SSR35XW	48	70	110,9	50	50	M8×12	80,5	13	36,5	8,5	12	4,7	8,8	4

- ¹⁾ Wózek, szyna i kulki mogą być wykonane ze stali nierdzewnej. Oznaczenie „M” w zamówieniu.
- ²⁾ Otwory boczne dla smarowniczek nie są przewiercone na wylot, by zanieczyszczenia nie dostawały się do wózka. W razie konieczności stosowania smarowniczek bocznych prosimy o kontakt z THK lub Hennlich sp. z o.o.
- ³⁾ Długości standardowe są podane na stronie 69.
- ⁴⁾ 1 wózek: dopuszczalny moment statyczny dla jednego wózka.
2 wózki: dopuszczalny moment statyczny dla dwóch wózków zamontowanych stykowo.

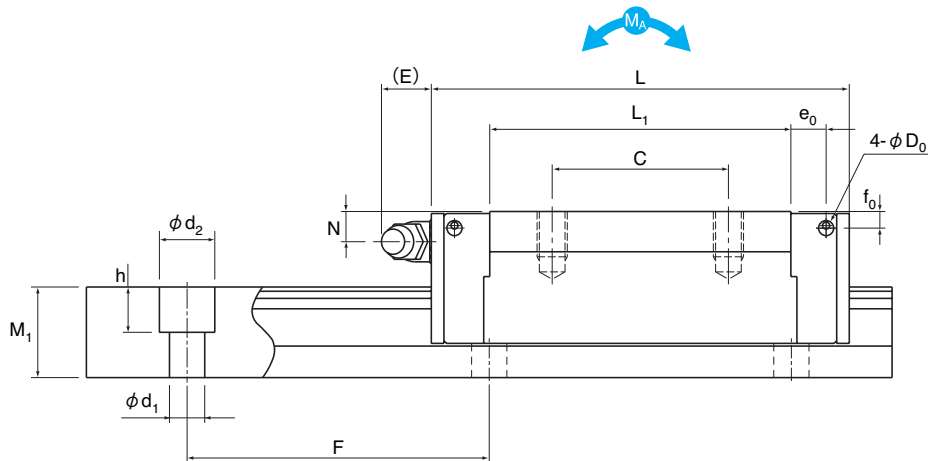

Jednostka: mm

Smarowniczką ²⁾	Wymiary szyny ³⁾					Nośność		Dopuszczalne momenty statyczne ⁴⁾					Ciężar	
	Szer. $W_1 \pm 0,05$	W_2	Wys. M_1	Podział F	$d_1 \times d_2 \times h$	C [kN]	C_0 [kN]	M_A		M_B		M_C	wózek [kg]	szyna [kg/m]
								1 wózek [kNm]	2 wózki [kNm]	1 wózek [kNm]	2 wózki [kNm]	1 wózek [kNm]		
PB1021B	15	9,5	12,5	60	4,5×7,5×5,3	14,7	16,5	0,0792	0,44	0,0486	0,274	0,0962	0,15	1,2
B—M6F	20	11	15,5	60	6×9,5×8,5	19,6	23,4	0,138	0,723	0,0847	0,448	0,18	0,25	2,1
B—M6F	23	12,5	18	60	7×11×9	31,5	36,4	0,258	1,42	0,158	0,884	0,33	0,4	2,7
B—M6F	28	16	23	80	7×11×9	46,5	52,7	0,446	2,4	0,274	1,49	0,571	0,8	4,3
B—M6F	34	18	27,5	80	9×14×12	64,6	71,6	0,711	3,72	0,437	2,31	0,936	1,1	6,4

Budowa numeru zamówieniowego

SSR20X W 2 SS C1 M + 1200L P M-II

Liczba równoległych szyn pracujących
w jednej płaszczyźnie
 Szyna ze stali nierdzewnej
 Klasa dokładności
 Długość szyny w mm
 Wózek ze stali nierdzewnej
 Klasa naprężenia wstępnego
 Rodzaj uszczelnienia
 Liczba wózków na szynie
 Wykonanie wózka
 Typ i wielkość wózka

SSR-XV

Typ standardowy

SSR-XVM

Typ nierdzewny¹⁾

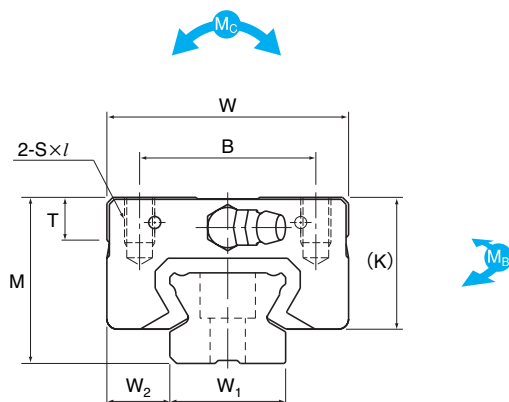

Typ wózka	Wymiary zewnętrzne			Wymiary wózka									
	wys. M	szer. W	dlug. L	B	$S \times \ell$	L_1	T	K	N	E	f_0	e_0	D_0
SSR15XVY SSR15XVMY ¹⁾	24	34	40,3	26	M4×7	23,3	6,5	19,5	4,5	5,5	2,7	4,5	3
SSR20XV SSR20XVM ¹⁾	28	42	47,7	32	M5×8	27,8	8,2	22	5,5	12	2,8	5,2	3
SSR25XVY SSR25XVMY ¹⁾	33	48	60	35	M6×9	36,8	8,4	26,2	6	12	3,3	7	3

- 1) Wózek, szyna i kulki mogą być wykonane ze stali nierdzewnej. Oznaczenie „M” w zamówieniu.
- 2) Otwory boczne dla smarowniczek nie są przewiercone na wylot, by zanieczyszczenia nie dostawały się do wózka. W razie konieczności stosowania smarowniczek bocznych prosimy o kontakt z THK lub Hennlich sp. z o.o.
- 3) Długości standardowe są podane na str. 69.
- 4) 1 wózek: dopuszczalny moment statyczny dla jednego wózka.
2 wózki: dopuszczalny moment statyczny dla dwóch wózków zamontowanych stykowo.

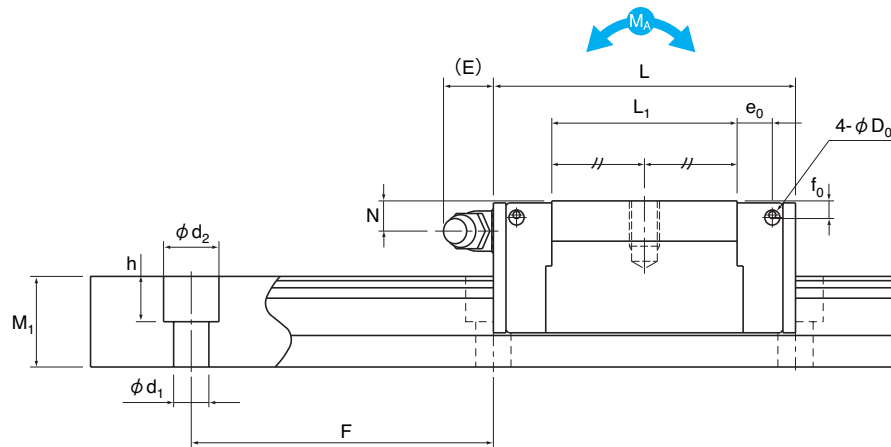

Jednostka: mm

Smarownicza ²⁾	Wymiary szyny ³⁾					Nośność		Dopuszczalne momenty statyczne ⁴⁾					ciężar	
	Szer. W ₁ 10,05	W ₂	Wys M ₁	Podział F	d ₁ × d ₂ × h	C [kN]	C ₀ [kN]	M _A 1 wózek [kNm]	M _A 2 wózki [kNm]	M _B 1 wózek [kNm]	M _B 2 wózki [kNm]	M _C 1 wózek [kNm]	wózek [kg]	szyna [kg]
PB1021B	15	9,5	12,5	60	4,5 × 7,5 × 5,3	9,1	9,7	0,0303	0,192	0,0189	0,122	0,0562	0,08	1,2
B—M6F	20	11	15,5	60	6 × 9,5 × 8,5	13,4	14,4	0,0523	0,336	0,0326	0,213	0,111	0,14	2,1
B—M6F	23	12,5	18	60	7 × 11 × 9	21,7	22,5	0,104	0,661	0,0652	0,419	0,204	0,23	2,7

Budowa numeru zamówieniowego

SSR20X V 2 SS C1 M + 1200L P M-II

Liczba równoległych szyn pracujących
w jednej płaszczyźnie
 Szyna ze stali nierdzewnej
 Klasa dokładności
 Długość szyny w mm
 Wózek ze stali nierdzewnej
 Klasa naprężenia wstępnego
 Rodzaj uszczelnienia
 Liczba wózków na szynie
 Wykonanie wózka
 Typ i wielkość wózka

SSR-XTB

Typ standardowy

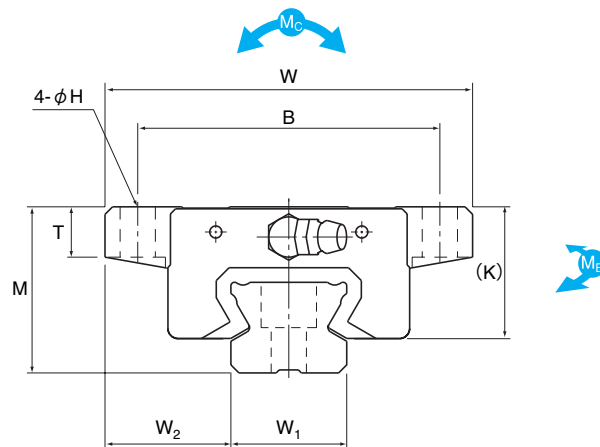

Typ wózka	Wymiary zewnętrzne			Wymiary wózka										
	wys. M	szer. W	dług. L	B	C	S	L ₁	T	K	N	E	f ₀	e ₀	D ₀
SSR15XTBY	24	52	56,9	41	26	4,5	39,9	6,1	20	4,5	5,5	2,7	4,5	3
SSR20XTB	28	59	66,5	49	32	5,5	46,6	9	22	5,5	12	2,8	5,2	3
SSR25XTBY	33	73	83	60	35	7	59,8	10	26,6	6	12	3,3	7	3

- 1) Otwory boczne dla smarowniczek nie są przewiercone na wylot, by zanieczyszczenia nie dostawały się do wózka. W razie konieczności stosowania smarowniczek bocznych prosimy o kontakt z THK lub Hennlich sp. z o.o.
- 2) Długości standardowe są podane na str. 69.
- 3) 1 wózek: dopuszczalny moment statyczny dla jednego wózka.
2 wózki: dopuszczalny moment statyczny dla dwóch wózków zamontowanych stykowo.

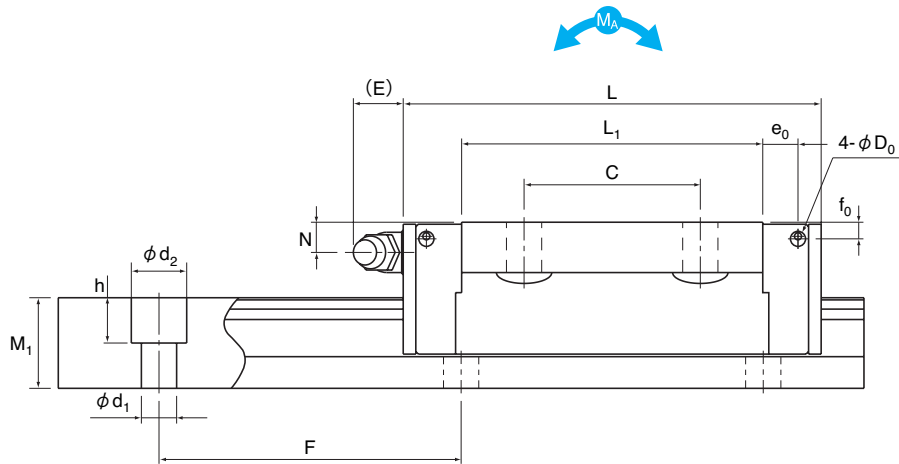

Jednostka: mm

Smarownicza ¹⁾	Wymiary szyny ²⁾					Nośność		Dopuszczalne momenty statyczne ³⁾					ciężar	
	Szer. $W_1 \pm 0,05$	W_2	Wys. M_1	Podział F	$d_1 \times d_2 \times h$	C [kN]	C_0 [kN]	M_A		M_B		M_C	wózek [kg]	szyna [kg/m]
								1 wózek [kNm]	2 wózki [kNm]	1 wózek [kNm]	2 wózki [kNm]	1 wózek [kNm]		
PB1021B	15	18,5	12,5	60	4,5×7,5×5,3	14,7	16,5	0,0792	0,44	0,0486	0,274	0,0962	0,19	1,2
B—M6F	20	19,5	15,5	60	6×9,5×8,5	19,6	23,4	0,138	0,723	0,0847	0,448	0,18	0,31	2,1
B—M6F	23	25	18	60	7×11×9	31,5	36,4	0,258	1,42	0,158	0,884	0,33	0,53	2,7

Budowa numeru zamówieniowego

SSR20X TB 2 SS C1 + 1200L P-II

Liczba równoległych szyn pracujących
w jednej płaszczyźnie
 Klasa dokładności
 Długość szyny w mm
 Klasa naprężenia wstępnego
 Rodzaj uszczelnienia
 Liczba wózków na szynie
 Wykonanie wózka
 Typ i wielkość wózka

www.akcesoria.cnc.info.pl

Akcesoria CNC

16-300 Augustów

ul. Klubowa 4

e-mail: biuro@cnc.info.pl

tel/fax: +48 87 644 36 76

tel: 602 726 995

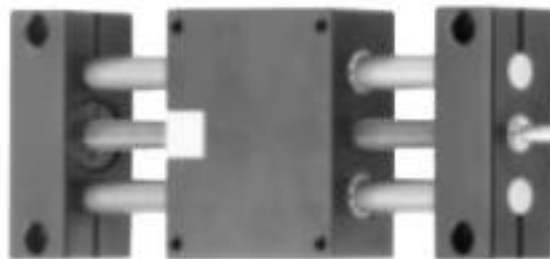

Elementy budowy maszyn i urządzeń przemysłowych

Elementy do budowy:
frezarek, tokarek, wypalarek plazmowych
i innych obrabiarek numerycznych

silniki krokowe , sterownie **cnc**

sterowniki silników krokowych

serwomotory i sterowniki serwo

elektrowrzeciona

łożyska liniowe i inne

przewodnice liniowe - szynowe

listwy i koła zębate

paszy zębate oraz koła do pasów zębatach

śruby i nakrętki trapezowe

sprężnia

falowniki

alumirowe profile konstrukcyjne

elementy elektroniczne

przeguby, wałki, wielokliny

łańcuchy rolkowe i tulejkiowe,

wysokojakościowe IWIS, w wykonaniu
specjalnym oraz akcesoria

przewodnice łańcucha, napinacze oraz koła

wałki zębate

paszy zębate do przenośników pokryte NFT,

NFB, Linatex, Tenatex, PU, Porol, HC,

Neopren, i innymi

paszy klinowe w różnym wykonaniu oraz koła

do pasów klinowych

paszy i koła Micro -V

tuleje mocujące samocentrujące i zwykłe,

Taper lock

